

«СОГЛАСОВАНО»

Председатель Комитета по транспорту, организации дорожного движения и развитию улично-дорожной сети Администрации города Екатеринбурга

 А.В. Курлыков  
«    »      2013 года

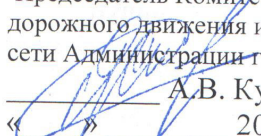

«УТВЕРЖДАЮ»

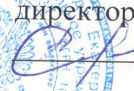
директор МБОУ № 137  
 С.А. Палкина  
приказ №84-0  
от «06» июня 2013 года

«СОГЛАСОВАНО»

*и.о.* Начальник ОГИБДД УМВД России по городу Екатеринбургу подполковник полиции

 В.А. Горев  
«14» 08 2013 года

## ПАСПОРТ

дорожной безопасности

муниципального бюджетного общеобразовательного  
учреждения – средней общеобразовательной школы № 137

2013

## Общие сведения

### Муниципальное бюджетное общеобразовательное учреждение – средняя общеобразовательная школа № 137

(Полное наименование образовательного учреждения)

**Юридический адрес:** 620904, г. Екатеринбург, Чкаловский район, пос. Шабровский, ул. Ленина, д. 45

**Фактический адрес:** 620904, г. Екатеринбург, Чкаловский район, пос. Шабровский, ул. Ленина, д. 45

#### Руководители образовательного учреждения:

Руководитель	Палкина Светлана Александровна	89090083114
Заместитель директора по учебной работе	Воронкова Надежда Николаевна	89090027809
Заместитель директора по воспитательной работе	Бажина Светлана Васильевна	89097007263
Ответственные работники муниципального органа образования	Заместитель начальника отдела образования Администрации Чкаловского района города Екатеринбурга	Соловьева Надежда Ивановна 269 15 46
Ответственные от Госавтоинспекции	Ст. лейтенант полиции, инспектор по пропаганде 6 роты полка ДПС УГИБДД России по Чкаловскому району	Файзулина Любовь Николаевна 257 36 04
Ответственные работники за мероприятия по профилактике детского травматизма	Стихина Галина Александровна – заместитель директора по правовому регулированию	89068035893
Руководитель или ответственный работник дорожно-эксплуатационной организации, осуществляющей содержание улично-дорожной сети (УДС)*	МБУ «Чкаловское ДЭУ» директор Мосеев И.А.	260 48 40

\* Дорожно-эксплуатационные организации, осуществляющие содержание УДС и ТСОДД, несут ответственность в соответствии с законодательством Российской Федерации (Федеральный закон «О безопасности дорожного движения» от 10 декабря 1995 г. № 196-ФЗ, Кодекс Российской Федерации об административных правонарушениях, Гражданский кодекс Российской Федерации).

Руководитель ответственный работник дорожно- эксплуатационной организации, осуществляющей содержание технических средств организации дорожного движения (ТСОДД)*	или ЕМУП «СМЭП Екатеринбурга» директор Волгин О.В.	266 54 93
--	--	-----------

Количество учащихся \_\_\_\_\_ 435 \_\_\_\_\_

Наличие уголка по БДД \_\_\_\_\_ имеется, в крыле начальной школы \_\_\_\_\_  
(если имеется, указать место расположения)

Наличие класса по БДД \_\_\_\_\_ нет \_\_\_\_\_  
(если имеется, указать место расположения)

Наличие автогородка (площадки) по БДД \_\_\_\_\_ нет \_\_\_\_\_

Наличие автобуса в образовательном учреждении \_\_\_\_\_ имеется \_\_\_\_\_  
(при наличии автобуса)

Владелец автобуса \_\_\_\_\_ Муниципальное бюджетное общеобразовательное  
учреждение – средняя общеобразовательная школа № 137, муниципальная  
собственность \_\_\_\_\_  
(образовательное учреждение, муниципальное образование и др.)

Время занятий в образовательном учреждении:

1-ая смена: \_\_ 8.00 \_\_ – \_\_ 13.00 \_\_ (период)

2-ая смена: \_\_ 14.00 \_\_ – \_\_ 19.00 \_\_ (период)

внеклассные занятия: \_\_ 19.00 \_\_ – \_\_ 21.00 \_\_ (период)

Телефоны оперативных служб:  
Чкаловское ГАИ-ГИБДД 210-15-19, 260-32-85

## Содержание

I. План-схемы образовательного учреждения.	5
1. Район расположения образовательного учреждения, пути движения транспортных средств и детей (обучающихся, воспитанников).	
2. Организация дорожного движения в непосредственной близости от образовательного учреждения с размещением соответствующих технических средств организации дорожного движения, маршруты движения детей и расположение парковочных мест.	
3. Маршруты движения организованных групп детей от образовательного учреждения к стадиону, парку или спортивно-оздоровительному комплексу.	
4. Пути движения транспортных средств к местам разгрузки/погрузки и рекомендуемые безопасные пути передвижения детей по территории образовательного учреждения.	
II. Информация об обеспечении безопасности перевозок детей специальным транспортным средством (автобусом).	15
1. Общие сведения.	
2. Маршрут движения автобуса до образовательного учреждения.	
3. Безопасное расположение остановки автобуса у образовательного учреждения.	
III. Приложения	20
План-схема пути движения транспортных средств и детей (обучающихся, воспитанников) при проведении дорожных ремонтно-строительных работ вблизи образовательного учреждения	

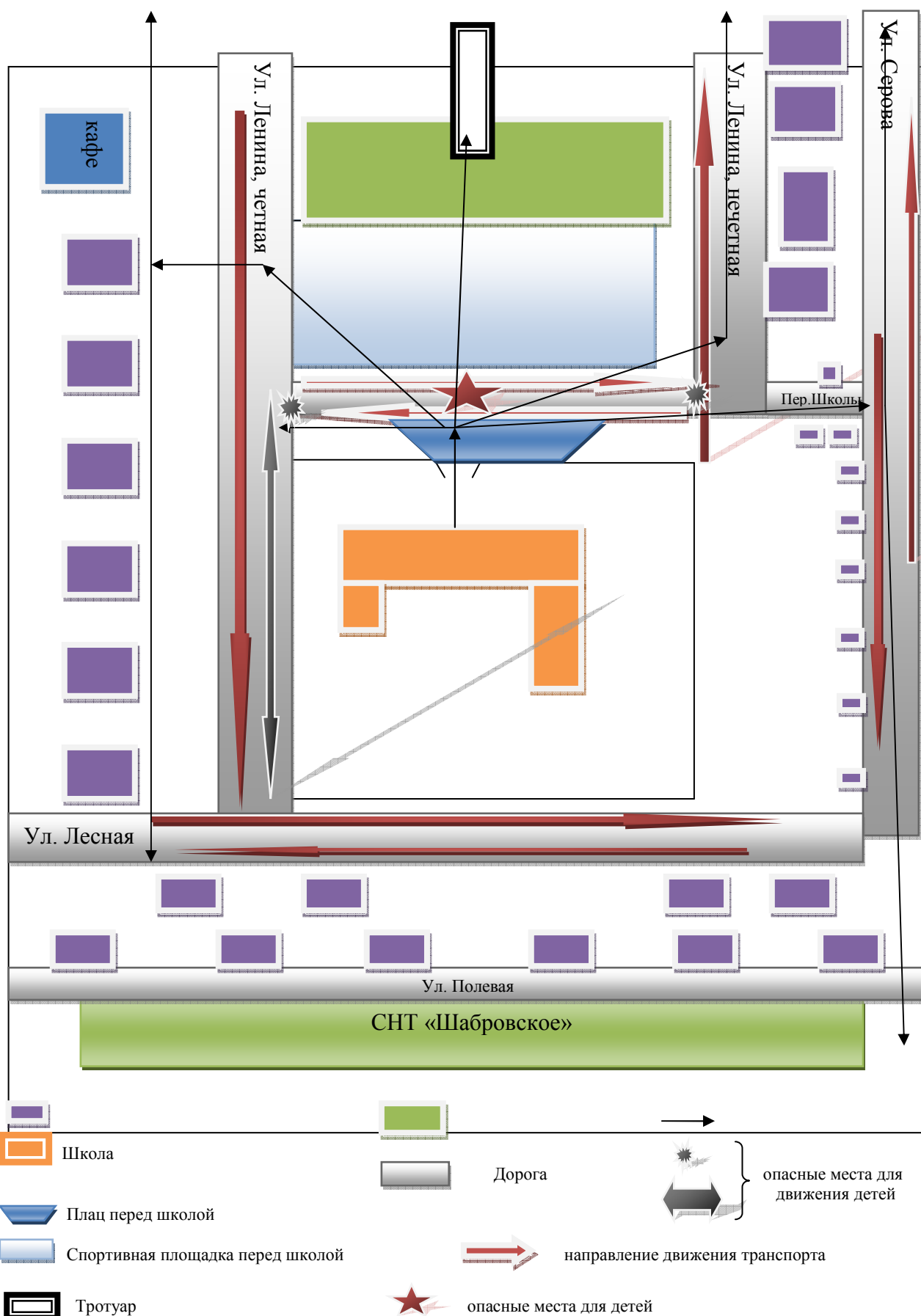

# 1. План-схемы образовательного учреждения

## 1. Район расположения образовательного учреждения, пути движения транспортных средств и детей (обучающихся, воспитанников)







## Схемы нахождения МБОУ СОШ № 137 в поселке Шабровском

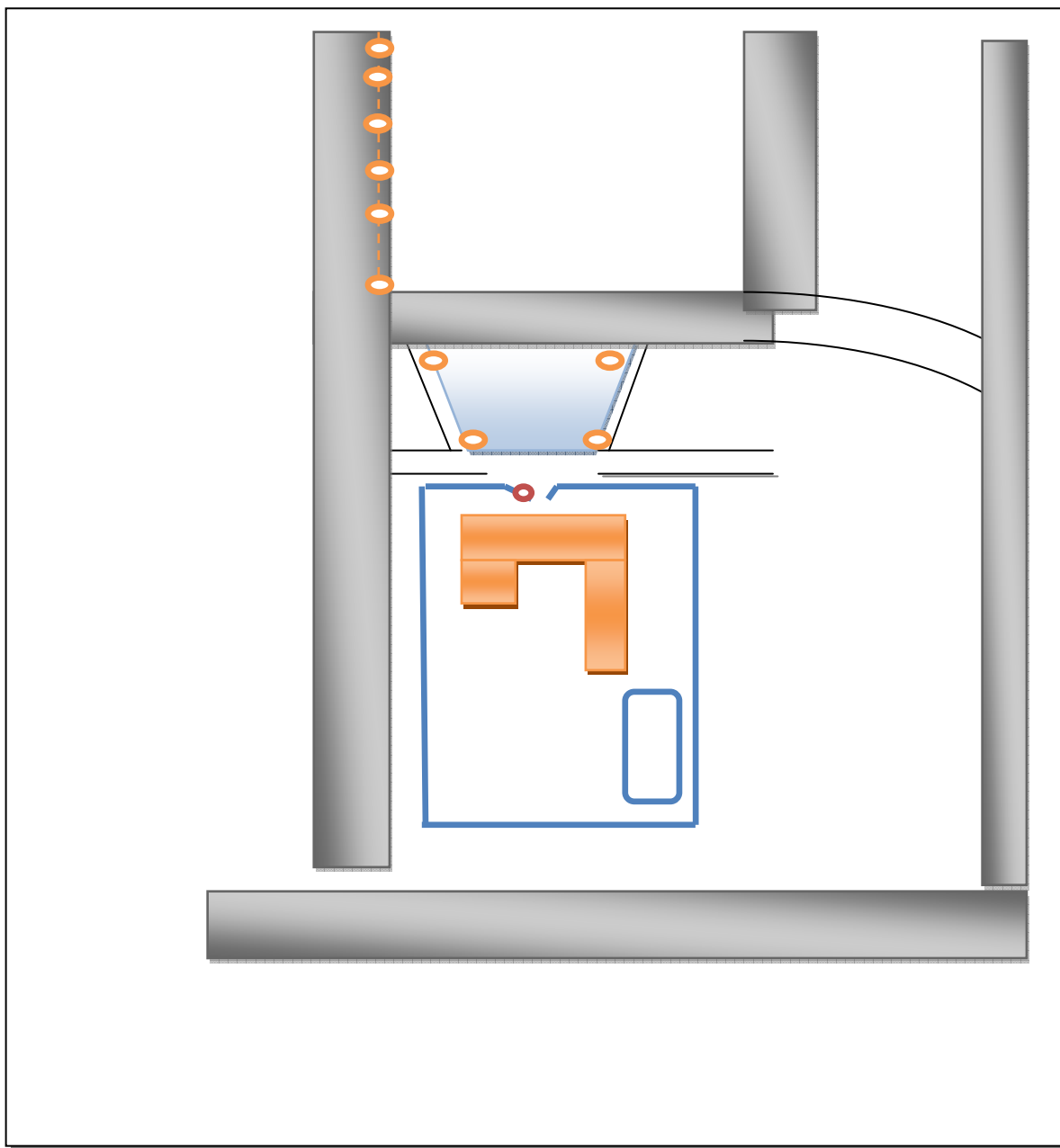

-  Школа
-  Скверы, лесопарковая зона

## 2. Схема организации дорожного движения в непосредственной близости от образовательного учреждения с размещением соответствующих технических средств организации дорожного движения, маршрутов движения детей и расположения парковочных мест



-  Школа
-  Уличное освещение
-  Ограждение школы
-  Дорожный знак – «Движение запрещено»

Все подъезды к школе не регулируются, дорожных знаков нет, тротуаров нет, официальных парковочных мест не предусмотрено

Фото прилагаются.



Тротуар у школы выходит непосредственно на ул. Ленина (четная сторона) без предупредительных знаков



Тротуар у школы выходит без предупредительных дорожных знаков на пер. Школьный







Единственный знак у школы

### 3. Маршруты движения организованных групп детей от образовательного учреждения к спортивной площадке, лесному массиву (для занятий на лыжах в зимний период)

#### 3.1. Маршрут до спортивной площадки

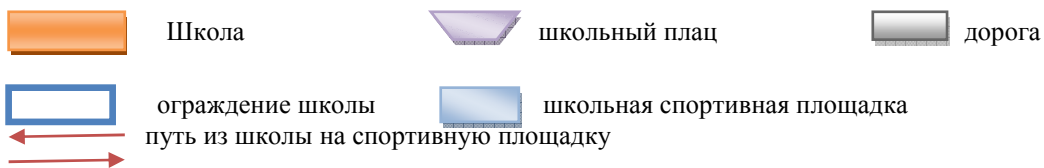
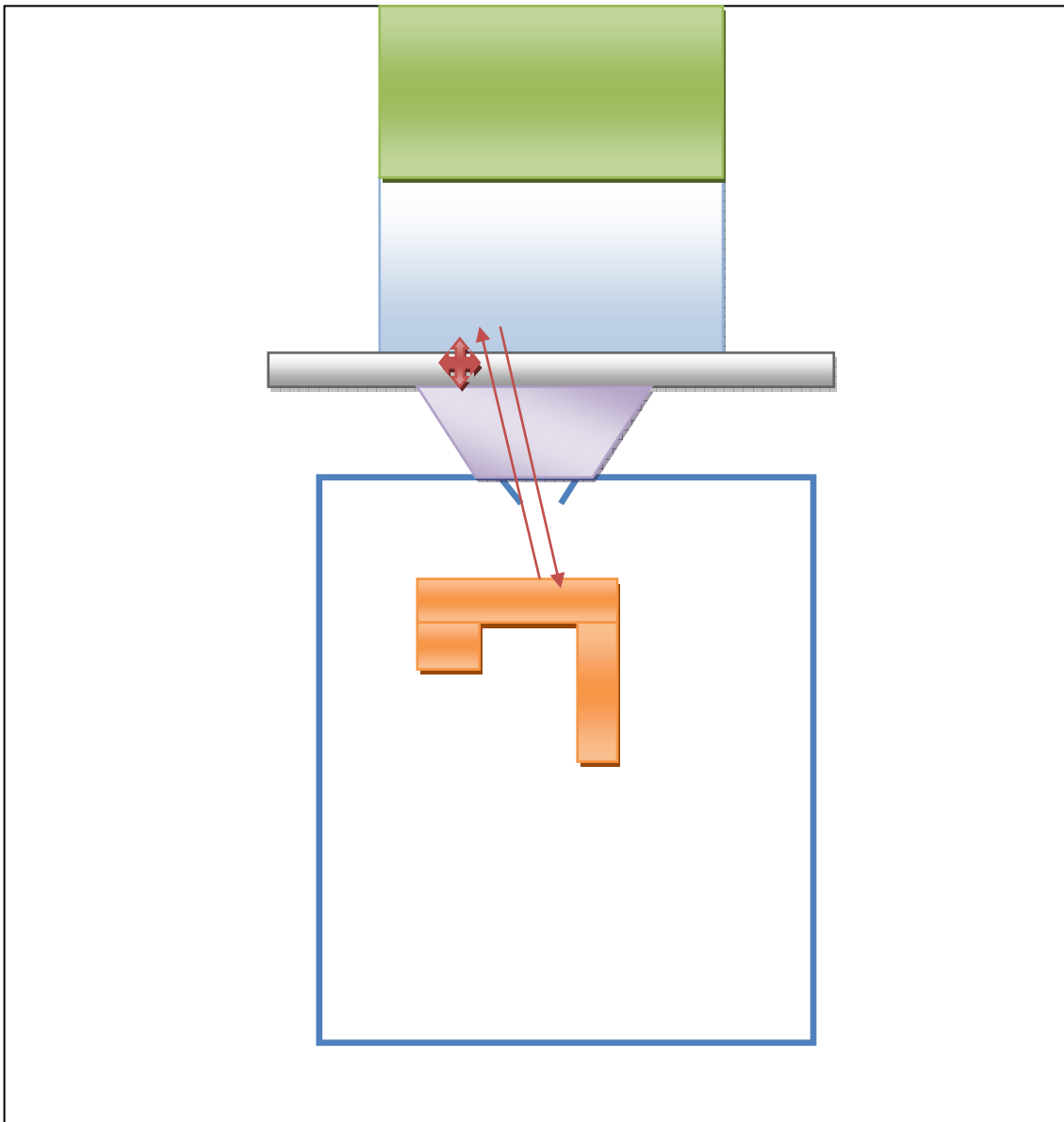

Примечание:  переход через дорогу не оборудован дорожными знаками

### 3.2. Схема безопасного пути на каток

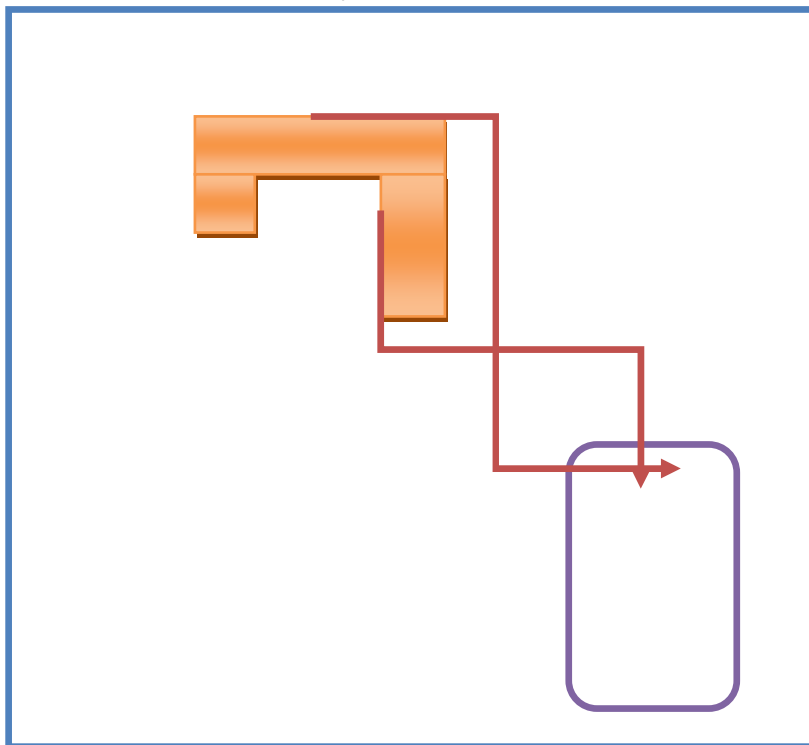

Школа



путь к катку









каток

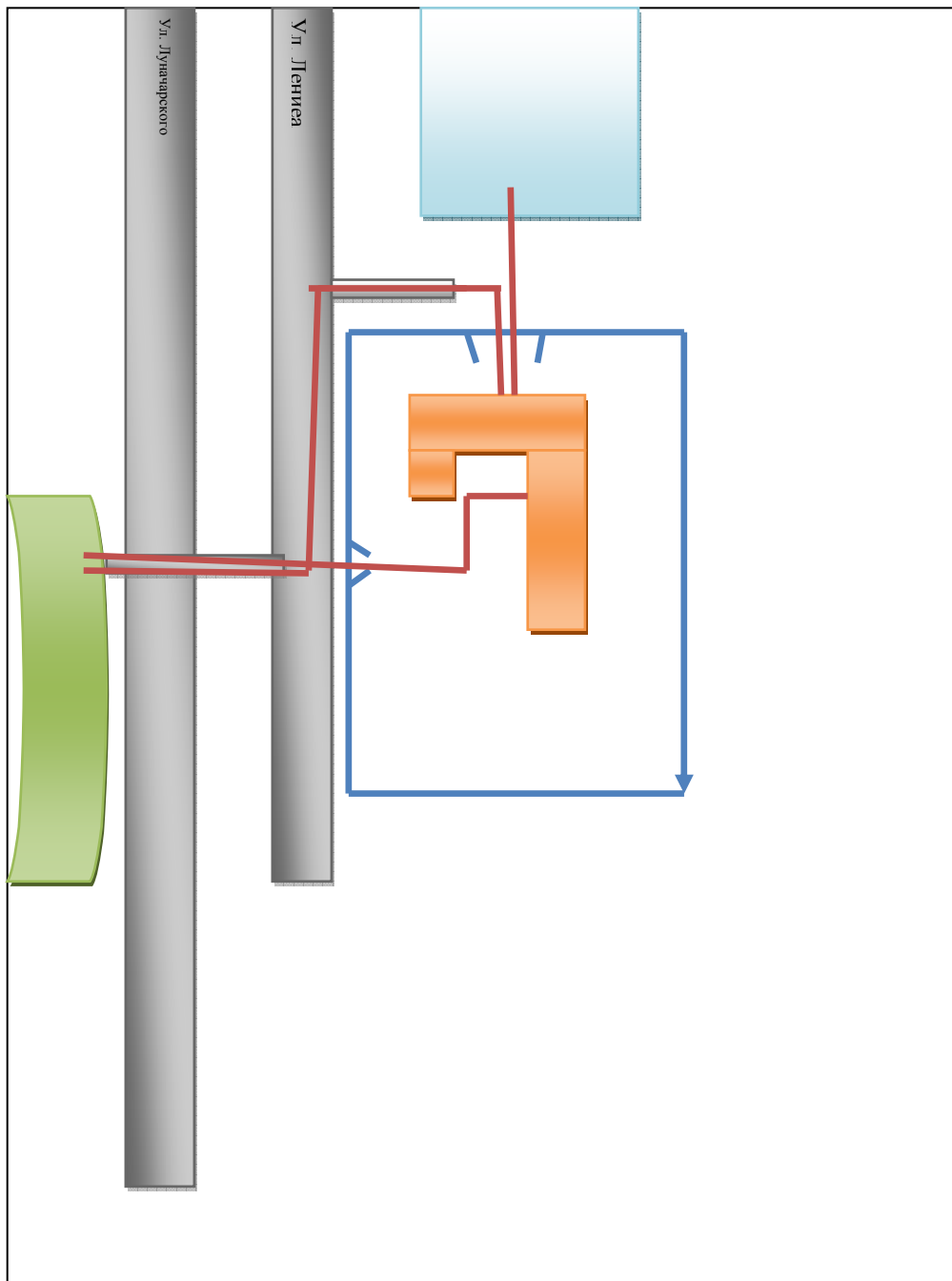

Перехол от школы к спортивной площадке





### 3.3. переход от школы в лесную зону для лыжных занятий

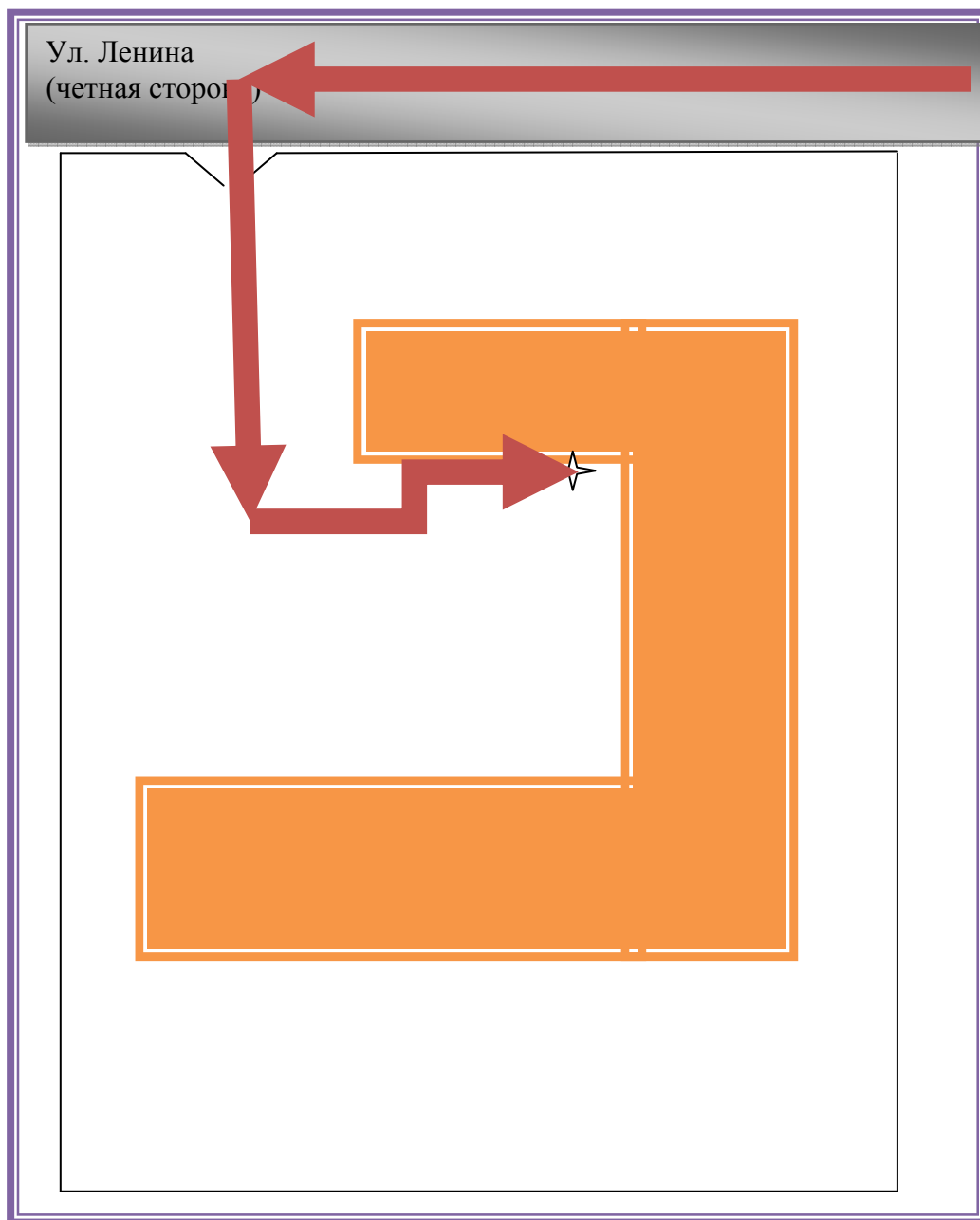

- |  |   |  |
|--|---|--|
|  Школа            |  дороги и тротуары |  путь от школы до леса     |
|  Ограждение школы |  лесная зона       |  спортивная площадка школы |

#### 4. Пути движения транспортных средств к местам разгрузки/погрузки и рекомендуемые безопасные пути передвижения детей по территории образовательного учреждения



-  место разгрузки
-  школа
-  заграждение школы
-  пути въезда/выезда транспорта

## II. Информация об обеспечении безопасности перевозок детей специальным транспортным средством (автобусом).

(при наличии автобуса(ов))

### 1. Общие сведения

Марка \_\_\_\_\_ ПАЗ 32053 - 70 \_\_\_\_\_  
Модель \_\_\_\_\_ МЗ \_\_\_\_\_  
Государственный регистрационный знак \_\_\_\_\_ ЕН 289 66 \_\_\_\_\_  
Год выпуска \_\_\_\_\_ 2007 \_\_\_\_\_ Количество мест в автобусе \_\_\_\_\_ 20+2 \_\_\_\_\_  
Соответствие конструкции требованиям, предъявляемым к школьным автобусам  
соответствует \_\_\_\_\_

### 1. Сведения о водителе(ях) автобуса(сов)

Фамилия, имя, отчество	Дата принятия на работу	Стаж вождения ТС категории D	Дата предстоящего медицинского осмотра	Период проведения стажировки	Сроки повышения квалификации	Допущенные нарушения ПДД
Антипин Алексан др Андреев ич	01.10. 2008 г.	С 1976 года	ежедневно			нет

### 2. Организационно-техническое обеспечение

1) Лицо, ответственное, за обеспечение безопасности дорожного движения (ФИО):  
Слободчиков Сергей Николаевич \_\_\_\_\_  
назначено \_\_\_\_\_ 01.09.2009 \_\_\_\_\_,  
прошло аттестацию \_\_\_\_\_ октябрь, 2012 год \_\_\_\_\_.

2) Организация проведения предрейсового медицинского осмотра водителя:  
осуществляет \_\_\_\_\_ Кинева Ирина Михайловна \_\_\_\_\_  
(Ф.И.О. специалиста)  
на основании \_\_\_\_\_ договора № 1 от 01.09.2012 \_\_\_\_\_  
действительного до \_\_\_\_\_ 30.06.13 \_\_\_\_\_.

3) Организация проведения предрейсового технического осмотра транспортного средства:  
осуществляет \_\_\_\_\_ Слободчиков Сергей Николаевич \_\_\_\_\_  
(Ф.И.О. специалиста)

на основании \_\_\_\_\_ трудового договора №95 от 01.09.2009  
действительного \_\_\_\_\_ бессрчный

4) Дата очередного технического осмотра \_\_\_\_\_ ТО- 2 август 2013 \_\_\_\_\_

5) Место стоянки автобуса в нерабочее время ООО «Автобаза №1»  
Меры, исключающие несанкционированное использование автобуса: Бортовой контролер ГЛОНАСС/GPS мониторинга LOCARUS 702X № 4HA0007729

### **3. Сведения о владельце автобуса**

Юридический адрес владельца: \_\_620904, г. Екатеринбург, Чкаловский район, пос. Шабровский, ул. Ленина, д. 45. МБОУ СОШ № 137 (на праве оперативного управления)



Фактический адрес владельца: 620904, г. Екатеринбург, Чкаловский район, пос. Шабровский, ул. Ленина, д. 45

Телефон ответственного лица \_\_\_р/т: 370-98-37, 89090083114 (Палкина Светлана Александровна – директор МБОУ СОШ № 137)\_\_\_\_\_

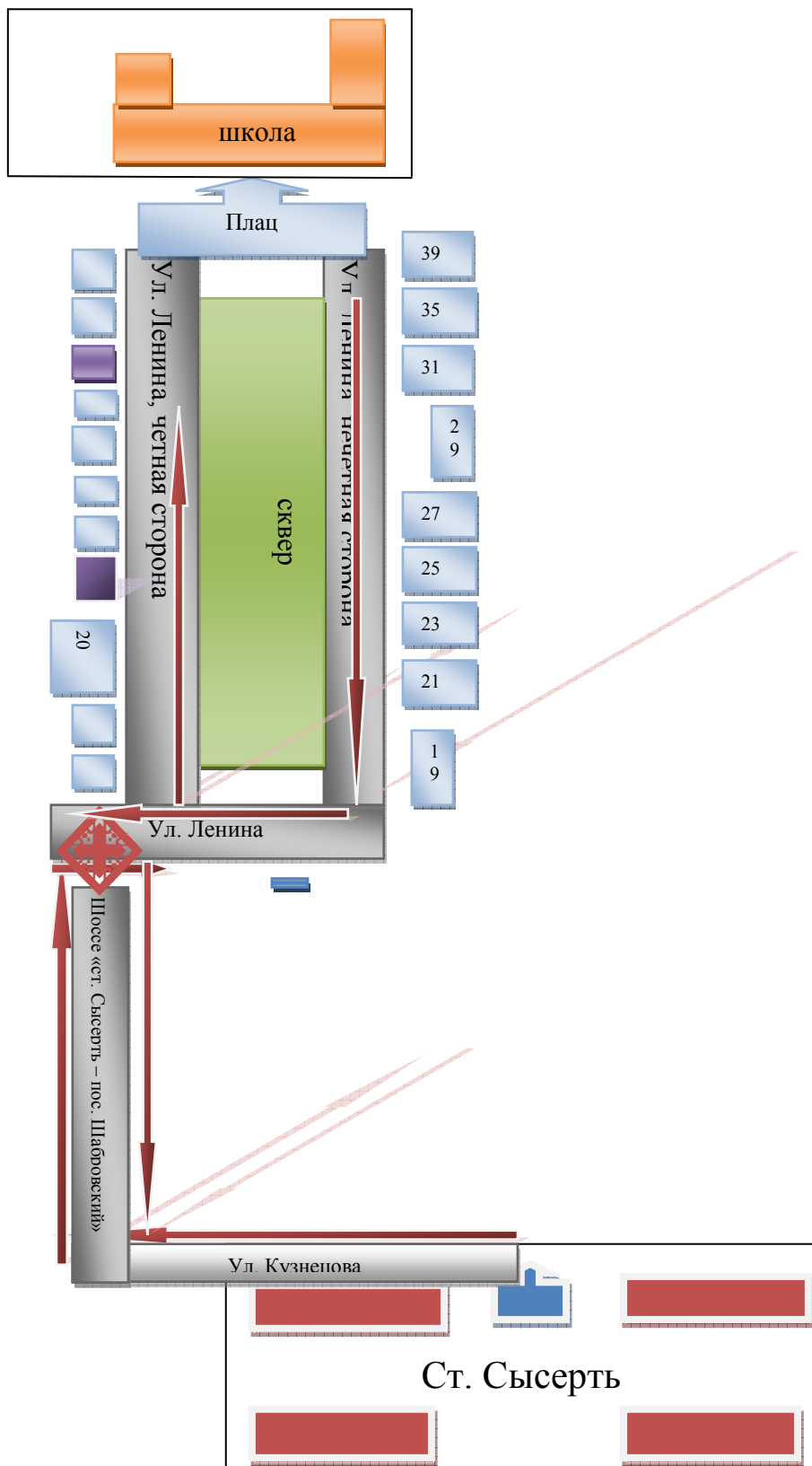

# Маршрут движения автобуса до образовательного учреждения от станции Сысерть и обратно





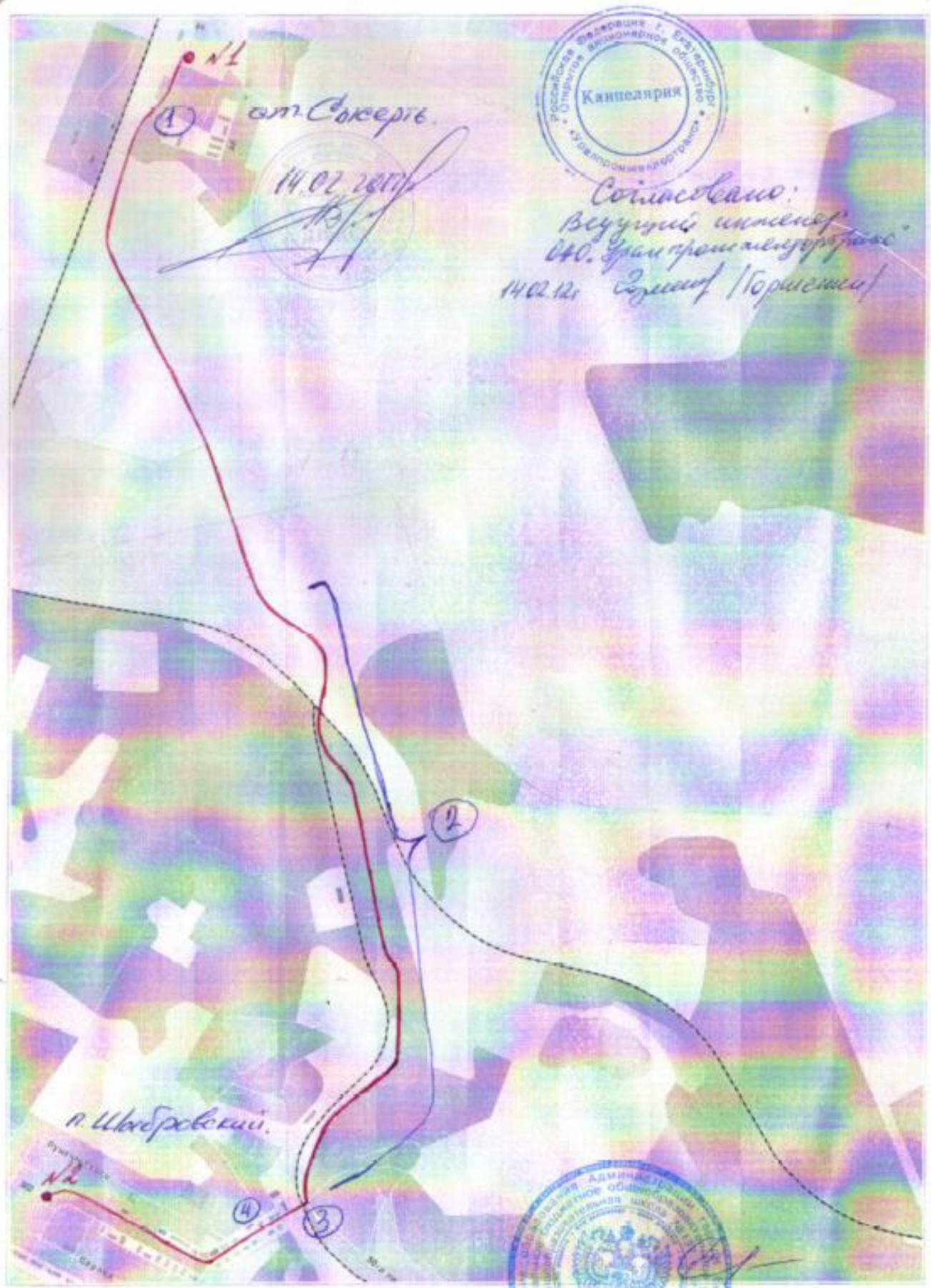

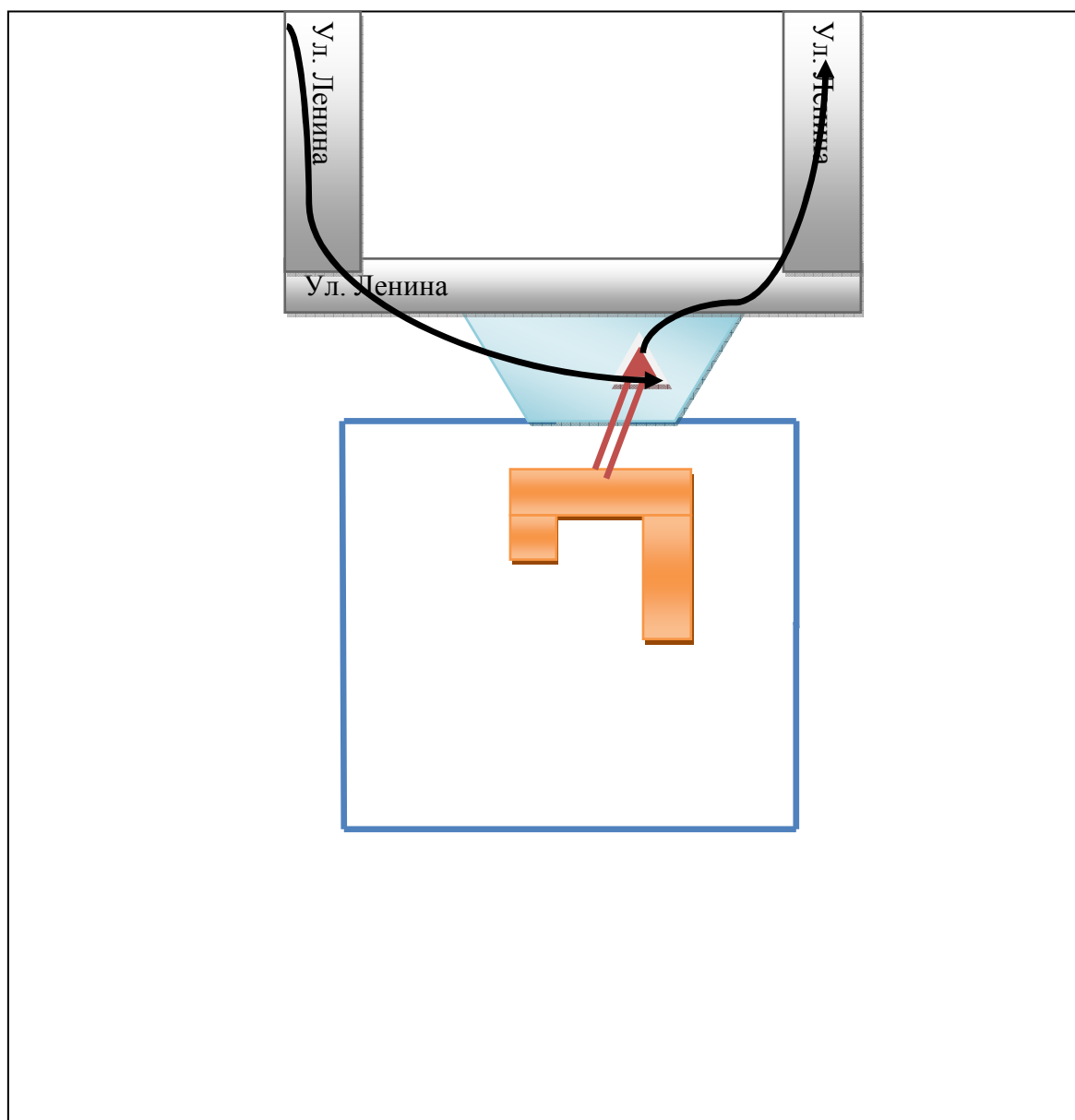

-  Место высадки/посадки пассажиров
-  Маршрут следования автобуса
-  Железнодорожный переезд (без шлагбаума)



### 3. Безопасное расположение остановки автобуса у образовательного учреждения



- |   |                  |   |                                     |
|---|------------------|---|-------------------------------------|
|  | Ограждение школы |  | место посадки/высадки учащихся      |
|  | Школа            |  | путь следования от школы к автобусу |
|  | Школьный плац    |  | движение школьного автобуса         |

## Приложение

### План-схема пути движения транспортных средств и детей (обучающихся, воспитанников) при проведении дорожных ремонтно-строительных работ вблизи образовательного учреждения

